

# DOOSAN

Kompaktbagger |  
DX35Z



Max. Leistung: 26,5 PS  
Betriebsgewicht: 3,66 t  
Max. Löffelinhalt: 0,11 m<sup>3</sup>



# Der Doosan Hochleistungs-Hydraulikbagger DX35z

## Ein Modell mit neuartigen Leistungsmerkmalen

Das Hydraulikbagger-Modell DX35z in Kurzheck-Bauweise (ZTS) bietet dem Benutzer zusätzliche Vorteile. Der DX35z wurde in Hinblick auf das Konzept „für optimalen Wert für den Endanwender“ entwickelt.

Konkret heißt das:

- Gesteigerte Produktionsleistung und verringerter Kraftstoffverbrauch dank der elektronischen Optimierung des Hydraulik-Systems und der neuen Generation der Doosan-Motoren.
- Verbesserte Ergonomie, mehr Komfort und exzellente Rundumsicht sorgen für eine sichere und angenehme Arbeitsumgebung.
- Gesteigerte Zuverlässigkeit dank des Einsatzes von Hochleistungsmaterialien in Kombination mit neuen Berechnungs- und Konstruktionsmethoden führen einerseits zu längerer Lebensdauer, andererseits zu verminderten Betriebskosten.
- Weniger Wartungsaufwand erhöht die Verfügbarkeit des Baggers und senkt die Betriebskosten.



### Hier ist höchstmögliche Leistung unter allen Arbeitsbedingungen gesichert

Das fortschrittliche Hydrauliksystem sorgt in Kombination mit dem kraftvollen Motor für größte Grabkraft und Zugkräfte, um wirklich effizient zu arbeiten. Das Resultat: Der DX35z bringt herausragende Leistungen und sorgt für höchste Arbeits-Effektivität – und das unter wirklich allen Bedingungen.

### E/G Kontroll-Hebel

Die bequeme Platzierung des Geschwindigkeitshebels erlaubt eine leichte Motorsteuerung.

### 3TNV88 Motor

Der DX35z hat ein kraftvolles und umweltfreundliches Herz, das immer und überall hohe Wirksamkeit und angenehme Arbeitsbedingungen schafft.

### Hohe Grabkräfte (Löffel)

Hocheffiziente verstärkte Grabkräfte: 3000 kgf

### Räumschild

Geschmiedeter Räumschild aus einem Stück für lange Standzeiten auch unter widrigsten Bedingungen

### Seitliches Schwenken des Auslegers

Die Auslegerschwenkfunktion erlaubt die Arbeit auf sehr engem Raum. Die neu konstruierten seitlich schwenkenden Ausleger und der vergrößerte Ausleger-Zylinder sichern kraftvolle und stabile Schwenkens.

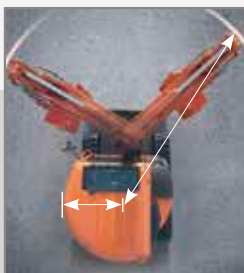

Schwenkradius hinten:  
850 mm

Min Schwenkradius vorne:  
2184 mm



Ausleger-Schwenkwinkel rechts: 50°

Ausleger-Schwenkwinkel links: 70°

# Komfort

## ▣ Die Fahrerkabine wurde unter ergonomischen Gesichtspunkten gestaltet

Herausgekommen ist ein hoher Grad an Komfort.

Das neue Design des DX352 ist ein Ergebnis innovativer Technik. Es bietet dem Fahrer höchsten Komfort und verschiedene neue Features, die das Arbeiten bequemer machen.

Das Raumangebot der Kabine ist das größte und komfortabelste seiner Klasse.



**Komfortabler Sitz**



**Kontrollstand mit Höhen und Neigungs-Verstellung**

### **Komfortable Fahrerkabine**

Eine geräumige, vibrations- und schallgedämpfte Kabine (ROPS/TOPS) mit guter Rundumsicht durch Sicherheitsglas. Das rechte Fenster kann zur Lüftung geöffnet werden, die Frontscheibe ist hochschiebbar.

### **Armaturentafel**

Die zentrale Platzierung der Anzeigen gibt klar ablesbare und übersichtliche Informationen über die Maschine. Der Monitor ist von bester Qualität und wasserdicht. Alle Daten sind auf einen Blick zu erkennen. Die ergonomisch angeordneten Schalter erleichtern die Arbeit für den Fahrer.

### **Vorsteuerkonsole**

Die rechte wie die linke Vorsteuerkonsole sind ergonomisch und für den Fahrer bequem platziert. Die Oberflächen der Konsolen bieten noch Platz für weitere optionale Schalter. Das schlanke und kompakte Design sorgt für viel Geräumigkeit in der Kabine.

### **Joystick**

Die hydraulischen Joysticks haben sehr komfortable Griffe, die dem Fahrer eine präzise und dabei bequeme Handhabung der Maschine ermöglichen.

### **Armlehnen**

Der voll verstellbare Komfortsitz ist für den Fahrer während eines langen Arbeitstages von hohem Wert.

### **Becherhalter**

Auch auf vermeintliche Kleinigkeiten haben wir geachtet.

### **Defroster**

Der Hochleistungsdefroster beseitigt sehr effektiv Frost und Feuchtigkeit. So hat der Fahrer mehr Sicherheit bei der Arbeit (nur bei der Kabinen-Ausführung).

### **Bodenmatte aus Gummi**

Das Bremspedal (links) und das Pedal für das Schwenken des Auslegers (rechts) mit sehr viel Bewegungsfreiheit für die Füße angebracht worden. Zusätzlich sorgt eine Gummi-Bodenmatte für ein komfortables Kabinen-Innenleben. Die Türöffnung wurde vergrößert, indem die Türschwelle weggelassen wurde. Das erleichtert zudem die Reinigung der Kabine.

# Wartung

## ▣ Einfach und schnell

Der Zustand aller Komponenten kann mit einem Blick eingesehen werden. Die ungewöhnlich ausgeprägte Servicefreundlichkeit ist wirklich bemerkenswert.

Der DX35z ist mit der gesamten Technik- und Innovations-Kompetenz von Doosan Infracore entwickelt worden. So verfügt er über hohe Leistungsmerkmale und zeichnet sich durch einfache und leichte Wartung aus. Die bequem zu erreichenden Wartungsstellen steigern die Effizienz des DX35z.



### Leichte Wartung

Der Zugang zu den verschiedenen Kühlern ist sehr einfach. Das macht auch das Reinigen leichter. Die Flüssigkeitsstände von Batterie und Scheibenwischer sind leicht zu überprüfen.

### Luftfilter

Der kräftige Luftfilter mit seiner großen Kapazität beseitigt über 99% aller luftverschmutzender Partikel, reduziert so das Risiko einer Motorenverschmutzung und verlängert die Intervalle für den Reinigungs- und Filterelement-Wechsel.

### TankbelüftungsfILTER

Das Hydraulik-System ist so ausgelegt, dass die Pumpe vor Kavitation geschützt ist.

### Verstärkter Ausleger

Die Form des Auslegers wurde optimiert dank der angewandten Finite-Elemente-Methode. So wird die Last besser vom gesamten Aufbau aufgenommen. Das führt in Verbindung mit höherer Materialstärke zu besserer Haltbarkeit und Zuverlässigkeit, weil damit Ermüdungen vorgebeugt wird.

### Löffelstiel

Im Löffelstiel wurde größere Stabilität dadurch erreicht, dass Gussteile und Verstärkungen rund um die Anlenkpunkte eingesetzt wurden, um so die Lebensdauer zu verlängern.

### X-förmiger Unterwagen

Der X-Chassis-Rahmen wurde konstruiert mit FEM-Technik und Zuverlässigkeits-Tests, wobei modernste Methoden angewandt wurden, um verbesserte Haltbarkeit und Beständigkeit sicherzustellen. Das Schwenkgetriebe ist solide und stabil.

### D-förmige Trägerprofile

D-förmige Trägerquerschnitte im Chassis-Rahmen bringen mehr Stärke und minimieren so die Verwindungen durch Stöße.

### Motorraum/-abdeckung

Der Motorraum wurde so ausgelegt, dass der Servicezugang sehr einfach ist und dennoch der robuste Motorensound so effektiv gedämpft wird, dass die Arbeitsbedingungen für den Fahrer angenehm sind und die Umgebung nicht gestört wird.

### Löffel

Die gehärteten Zähne des Löffels sorgen für Langlebigkeit. Die Bolzen können zum Wechsel leicht gelöst werden.

### Ölstandsmesser

Der Pegel des Hydrauliköls kann leicht in einem Anzeiger an der Seite des Hydrauliktanks überprüft werden.

### Abschmierleitung

Die innenliegenden Abschmierleitungen sorgen für leichte Wartung des Drehkranzes und des Knickzylinders.

### Gummi-Ketten

Die Gummi-Ketten bieten festeren Halt durch besseren Grip, sind besser auf Bürgersteigen und Straßenoberflächen in städtischer Umgebung. Die Gummi-Platten können leicht aufgezogen bzw. heruntergenommen werden mit dem Leitrad, Turas und anderen Hauptkomponenten.

# Technische Daten

## Motor

DX35z	
Modell	YANMAR, 3TNV88
Anzahl der Zylinder	3
Hubraum	1642 cm <sup>3</sup>
Nennleistung am Schwungrad	19,5 kW (26,1 HP) bei 2200 U/min (SAE J1349) 19,5 kW (26,5 PS) bei 2200 U/min (DIN 6271)
Max. Drehmoment	11,2 kgf·m (110 Nm) bei 1200 U/min
Bohrung × Hub	88 mm × 90 mm
Anlasser	12 V / 40 Ah

## Füllkapazitäten

DX35z	
Kraftstofftank	42 l
Kühlersystem	5 l
Motoröl	6,3 l
Endantriebe (jeweils)	0,5 l
Hydraulik-Tank	40 l

## Umwelt

Geräuschpegel entsprechen den Umweltauflagen (dynamische Werte).

### Geräuschentwicklung

DX35z	
Geräuschpegel LwA (2000/14/EC), garantiert	94 dB(A)
Geräuschpegel LpA (ISO 6396)	81 dB(A)

## Unterwagen

Schwerlast-Rahmen. Robuste Schweißkonstruktion mit Verstärkungen an höher belasteten Stellen. Erstklassige Materialien bieten äußerste Haltbarkeit. Die Fahrschiffe sind stabil und sicher an den Unterwagen angeschweißt. Die dauergeschmierten Laufrollen, Spannrolle und Turas mit schwimmenden Dichtungen. Hydraulische Kettenspann-Einrichtung mit ruckdämpfender Feder.

### Anzahl der Rollen und Kettenstege

DX35z	
Laufrollen (je Seite)	4
Gummikettenplatten	Gummi
Plattenbreite	2123 mm
Kettenlänge	300 mm



## Hydrauliksystem

Das Hydrauliksystem ermöglicht die unabhängige wie kombinierte Ausführung der Funktionen. Steuerung über Joysticks.

### Pumpen

Pumpe	Typ	DX35z Max. Durchfluss
Hauptpumpen	2 Axialkolben-Verstellpumpen + 1 Getriebepumpe mit fester Fördermenge	2 × 38,5 l/min 25,3 l/min (Schwenkfunktion, Auslegerschwenkfunktion und Planierschild)
Vorsteuerpumpe	Zahnradpumpe	11,2 l/min

### Maximal zulässiger Betriebsdruck

DX35z	
Ausleger/Löffelstiel/Löffel	230 kgf/cm <sup>2</sup> (225 bar)
Fahren	230 kgf/cm <sup>2</sup> (225 bar)
Schwenken	200 kgf/cm <sup>2</sup> (196 bar)

## Schwenkmechanismus

Axialkolbenmotor mit Planetenuntersetzung im Ölbad. Drehkranz: einreihiges Kugellager mit gehärteten Zähnen. Innenverzahnung und Antriebsritzel im Fettbad laufend. Oberwagenverriegelung in 2 Positionen für Transport.

### Schwenkgeschwindigkeit

DX35z	
Schwenkgeschwindigkeit	9,5 U/min
Hinterer Schwenk-Radius	850 mm

## Fahr-Motor

Beide Ketten sind unabhängig voneinander von je einem Axialkolbenmotor mit hohem Drehmoment über ein Planetenuntersetzungsgetriebe angetrieben. 2-Hebelsteuerung für weiches Fahren und Drehen auf der Stelle.

### Geschwindigkeit und Traktion

DX35z	
Fahrgeschwindigkeit (niedriger - hoher Bereich)	2,4 - 4,6 km/h
Max. Zugkraft	2400 - 4500 kgf
Max. Steigfähigkeit	30° / 58 %

## Grabkräfte (ISO)

Bei Druckzuschaltung

	DX35z	
	0,11	
Löffel - m <sup>3</sup>		
Löffelstiel - mm	1200	1330
Löffel (PCSA) - kgf	3000	3000
Löffelstiel - kgf	2100	1900

## Gewicht

DX35z mit 2405-mm-Ausleger, 1200-mm-Arm, 0,11-m<sup>3</sup>-Löffel (SAE), 300-mm-Steg.

DX35z	
Betriebsgewicht	3660 kg
Bodendruck	0,33 kgf/cm <sup>2</sup>

# Hubkapazitäten

## DX35Z

### Planierschild angehoben

Einheit: 1000 kg	A		2,0 m		3,0 m		4,0 m		Max. Reichweite		
	B										A (m)
Ausleger: 2405 mm Löffelstiel: 1200 mm Löffel: SAE 0,11 m <sup>3</sup> (CECE 0,094 m <sup>3</sup> ) Platte: 300 mm	4,0 m								*0,77	*0,77	2,76
	3,0 m				*0,67	*0,67			0,48	0,47	3,76
	2,0 m				0,70	0,69	0,43	0,42	0,39	0,38	4,21
	1,0 m				0,67	0,65	0,42	0,41	0,36	0,36	4,34
	0,0 m	1,23	1,18	0,64	0,63	0,41	0,40	0,38	0,38	0,38	4,18
	-1,0 m	1,25	1,20	0,64	0,63				0,47	0,46	3,68
	-2,0 m	1,30	1,25						*0,84	0,83	2,59

### Planierschild angehoben

Einheit: 1000 kg	A		2,0 m		3,0 m		4,0 m		Max. Reichweite		
	B										A (m)
Ausleger: 2405 mm Löffelstiel: 1330 mm Löffel: SAE 0,11 m <sup>3</sup> (CECE 0,094 m <sup>3</sup> ) Platte: 300 mm	4,0 m								*0,71	*0,71	2,95
	3,0 m								0,46	0,45	3,89
	2,0 m				0,71	0,69	0,43	0,42	0,37	0,36	4,33
	1,0 m				0,67	0,65	0,42	0,40	0,35	0,34	4,45
	0,0 m	1,22	1,18	0,64	0,62	0,41	0,40	0,36	0,36	0,36	4,30
	-1,0 m	1,24	1,19	0,64	0,62				0,44	0,43	3,82
	-2,0 m	1,28	1,24						0,74	0,73	2,80

### Planierschild abgesenkt

Einheit: 1000 kg	A		2,0 m		3,0 m		4,0 m		Max. Reichweite		
	B										A (m)
Ausleger: 2405 mm Löffelstiel: 1200 mm Löffel: SAE 0,11 m <sup>3</sup> (CECE 0,094 m <sup>3</sup> ) Platte: 300 mm	4,0 m								*0,77	*0,77	2,76
	3,0 m				*0,67	*0,67			*0,73	0,47	3,76
	2,0 m				*0,88	0,69	*0,75	0,41	*0,74	0,38	4,21
	1,0 m				*1,18	0,65	*0,84	0,40	*0,78	0,36	4,34
	0,0 m	*1,29	1,18	*1,34	0,63	*0,89	0,39	0,39	*0,82	0,38	4,18
	-1,0 m	*2,17	1,20	*1,26	0,63				*0,87	0,46	3,68
	-2,0 m	*1,31	1,25						*0,84	0,83	2,59

### Planierschild abgesenkt

Einheit: 1000 kg	A		2,0 m		3,0 m		4,0 m		Max. Reichweite		
	B										A (m)
Ausleger: 2405 mm Löffelstiel: 1330 mm Löffel: SAE 0,11 m <sup>3</sup> (CECE 0,094 m <sup>3</sup> ) Platte: 300 mm	4,0 m								*0,71	*0,71	2,95
	3,0 m								*0,69	0,45	3,89
	2,0 m				*0,82	0,69	*0,71	0,42	*0,71	0,36	4,33
	1,0 m				*1,14	0,65	*0,81	0,40	*0,74	0,34	4,45
	0,0 m	*1,46	1,18	*1,33	0,62	*0,88	0,40	0,40	*0,79	0,36	4,30
	-1,0 m	*2,26	1,19	*1,28	0,62				*0,85	0,43	3,82
	-2,0 m	*1,49	1,24						*0,86	0,73	2,80

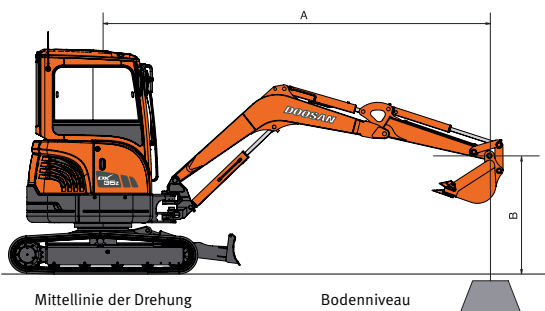

: Nennlast nach vorn  
 : Nennlast zur Seite oder bei Drehung um 360 Grad

1. Die Kennwerte basieren auf SAE J1097.
2. Der Lastpunkt ist der Haken an der Rückseite des Löffels
3. \* = Die Nennlasten basieren auf der Hydraulikleistung
4. Die Nennlasten überschreiten nicht 87 % der Hydraulikleistung oder 75 % der Kipplast

# Abmessungen und Arbeitsbereiche

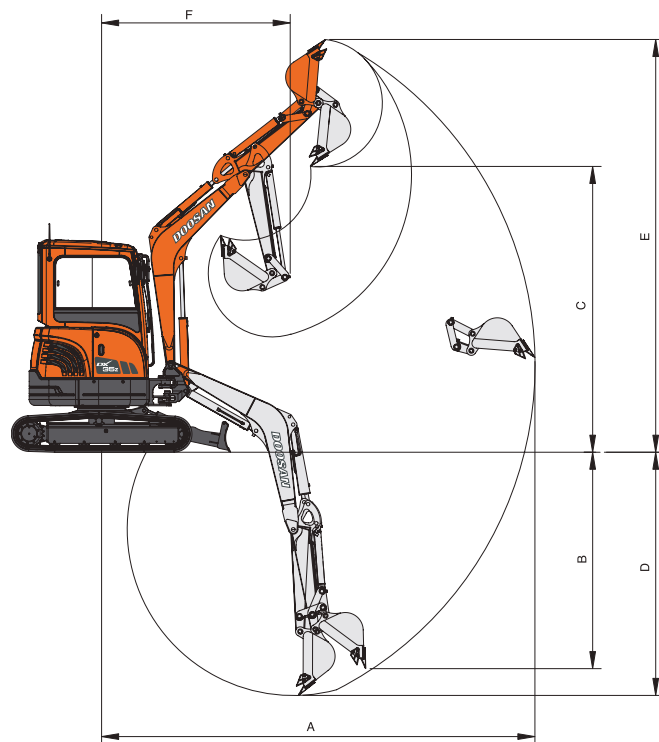
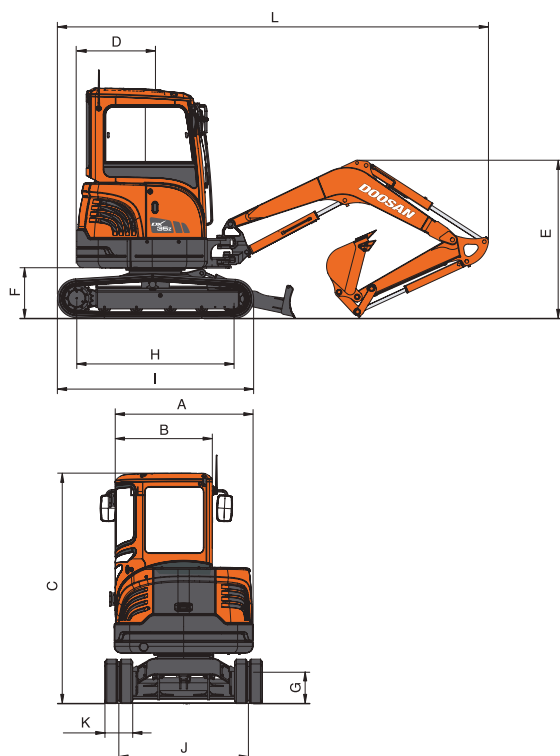

## Abmessungen

		DX35Z	
	Ausleger Typ	mm	2405
	Löffelstiel Typ	mm	1200
A	Breite des Aufbaus	mm	1500
B	Breite der Kabine	mm	1030
C	Höhe der Kabine	mm	2515
D	Heckschwenkradius	mm	850
E	Höhe über alles	mm	1720
F	Bodenfreiheit unter Kontergewicht	mm	575
G	Bodenfreiheit	mm	310
H	Achsstand	mm	1700
I	Kettenlänge	mm	2123
J	Kettenteilung	mm	1400
K	Kettenplattenbreite	mm	300
L	Länge über alles	mm	4645

## Arbeitsbereich

		DX35Z	
	Ausleger Typ	mm	2405
	Löffelstiel Typ	mm	1200
	Löffel Typ (SAE)	m³	0,11
A	Max. Grabradius	mm	5090
B	Max. vertikale Grabtiefe	mm	2560
C	Max. Ausschütthöhe	mm	3350
D	Max. Grabtiefe	mm	3025
E	Max. Reichhöhe	mm	4840
F	Min. Schwenkradius	mm	2210

## Standard- und Zusatzausrüstung

### Kabine

Allwetter Kabine, schallgedämpft	●
Voll verstellbarer Komfortsitz	●
Hochschiebbare Frontscheibe und herausnehmbarer unterer Teil der Frontscheibe	●
Kabinebeleuchtung	●
Zigaretten-Anzünder	●
Dosenhalter	●
Heizung und Defroster	●
Frischluftfilter	●
Staubbox	●

### Sicherheit

Rops & Tops Kabine	●
Sicherheitshebel Abschaltung Vorsteuerung	●
Sicherheitsverglasung	●
Nothammer	●
Seitenspiegel	●
ROPS & TOPS Schutzdach (4 Säulen)	○
Fahralarm	○
Akkumulator	○
Rundumleuchte	○

### Sonstiges

Zweistufiger Luftfilter	●
Wasserabscheider	●
Lichtmaschine 12V, 40A	●
Hupe	●
Halogenscheinwerfer	●
- Am Ausleger montiert	●
- An der Kabine/Schutzdach montiert	●
Leitung für Hammer (Einwegeverrohrung) und für Greiferdrehen (Zweiwegeverrohrung)	●
Gummiketten	●
Wartungsfreie Batterie	●
Kettenführungen (vorne)	○
Verrohrung für Schnellwechsler	○
Hebelmoduswechselventil	○
Klimaanlage	○

Standardausrüstung: ●  
Zusatzausrüstung: ○

Einige dieser Sonderausrüstungen zählen in manchen Ländern möglicherweise zur Serienausrüstung. Einige dieser Sonderausrüstungen sind in einigen Ländern möglicherweise nicht erhältlich. Bitte erkundigen Sie sich bei Ihrem DOOSAN-Händler vor Ort, um weitere Informationen über die Verfügbarkeit zu erhalten oder um Ihre Maschine an Ihre Anwendungsanforderungen anzupassen.

# SIMPLICITY WORKS

WHEN IT COMES TO DOOSAN...

